

DUREL牵引装置弹簧 —— 提高了行车安全性和舒适度



牵引装置被安装在机车、货车、客车和特种铁路车辆中，它不仅在火车的构成中用来吸收牵引力，而且也用来减少火车的振动和噪音。同时，它们在乘客乘坐和货物运输过程中提供所需的行车舒适度，并保证行车的安全性。

正是由于DUREL弹性体弹簧无以伦比的能量吸收和出色的工作能力，满足了牵引装置各方面的要求。DUREL所生产的弹簧部件能在有限的空间和行程下，发挥更高的性能。



DUREL牵引装置弹簧 —— 适用于行业中的多种应用

优化了作用力的分布，并将载荷均匀地施加于机械结构上



YOUR POLYMER SPRING EXPERTS

DUREL牵引装置弹簧

技术要求

- 适用于各种牵引装置。
- 优异的能量、振动和噪音的吸收，提高了行车的安全性与舒适度。
- 符合相关的EN和UIC标准。
- 取决于材料的适配，适用环境温度最低可达零下76华氏度（零下60摄氏度），最高可达122华氏度（50摄氏度）。

弹簧组成

独立的弹簧组包含有弹性体聚合物的弹簧垫和中间隔板，各个型号的弹簧在相关的产品介绍中都有各自的照片。

- A** 安装高度
- B** 在全行程压缩时弹性垫直径
- C** 中间隔板直径
- D** 导向杆直径

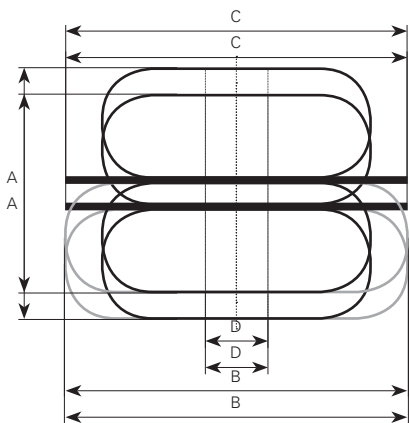

- 弹簧不得暴露在阳光的持续照射下（可按客户要求提供耐紫外线的弹簧）。
- 所罗列的产品规格为本资料印刷时的现有产品规格。
- 宣传手册和技术数据方面的内容可能会因时间不同而发生变动。
- 有关数据罗列在相应的性能图表中。



DUREL DZ15

牵引装置弹簧

- 适用于货车、客车和其它特种铁路车辆等
- EBA*证书编号05D16A；符合UIC 520和EN 15566标准

- 容量: ≥ 15 kJ
- 能量吸收率: $> 35\%$
- 初压力: ≥ 20 kN
- 最大阻力: ≤ 1000 kN
- 行程: > 55 mm
- 重量: 5.5公斤

A 150 +2/-5 mm **C** 240 mm
B 240 ±2 mm **D** 60 -1 mm

静态性能

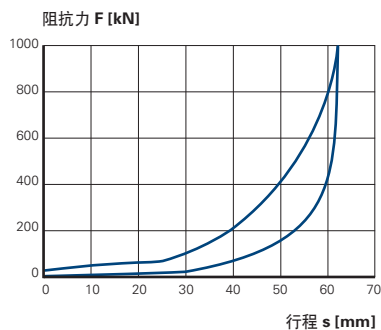

*德国联邦铁路管理局



DUREL DZ20

牵引装置弹簧

- 适用于货车、客车、机车和其它特种铁路车辆等
- EBA*证书编号01J08A；符合UIC 520和EN 15566标准

- 容量: ≥ 20 kJ
- 能量吸收率: $> 32\%$
- 初压力: ≥ 20 kN
- 最大阻力: ≤ 1000 kN
- 行程: > 55 mm
- 重量: 5.6公斤

A 150 +2/-3 mm **C** 240 mm
B 240 ±2 mm **D** 60 -1 mm

静态性能

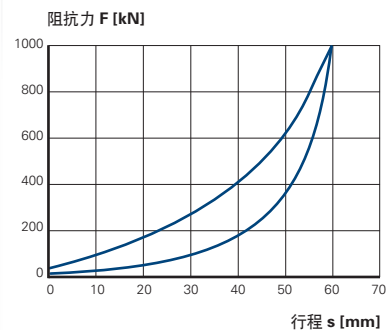



DUREL DZ15DF

牵引装置弹簧
用于LFTS的双组弹簧结构

- 适用于货车和其它特种铁路车辆等
- UIC 520和EN 15566

- 容量: ≥ 15 kJ
- 能量吸收率: $> 40\%$
- 初压力: ≥ 15 kN
- 最大阻力: ≤ 1000 kN
- 行程: > 55 mm
- 重量: 5.8公斤

A 177.5 ±2 mm C 127 mm
B 127 ±2 mm D 25 -1 mm

静态性能

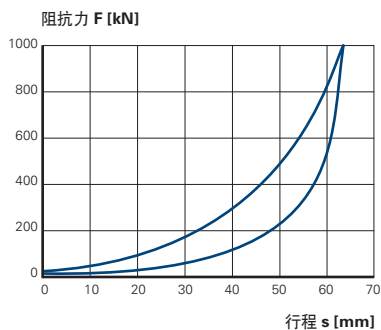

DUREL DZ15NF

牵引装置弹簧
用于LFTS的单组弹簧结构

- 适用于货车和其它特种铁路车辆等
- UIC 520和EN 15566

- 容量: ≥ 15 kJ
- 能量吸收率: $> 40\%$
- 初压力: ≥ 15 kN
- 最大阻力: ≤ 1000 kN
- 行程: > 50 mm
- 重量: 5.0公斤

A 176 +2 mm C 160 mm
B 160 ±2 mm D 60 -1 mm

静态性能

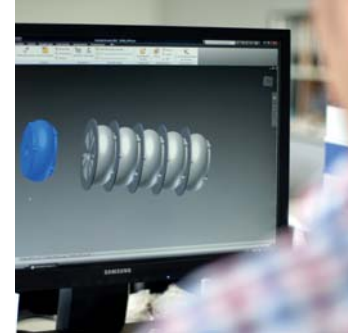
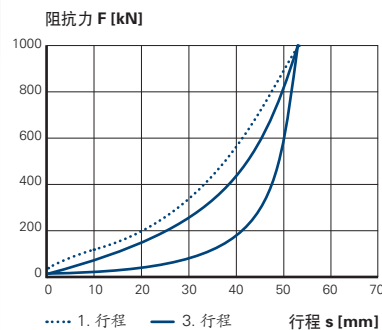

我们为多个行业开发客户定制的弹簧体系

应用创新要求单独定制的方案和专业的服务。是否您正在寻找的产品指标不在我们所提供的标准产品范围内？DUREL为您开发并生产定制弹簧——即使数量很少。

我们专门按照您的需求提供解决方案。我们按照客户的要求设计系列产品，大力提升了客户产品的成功率。同时，我们也在设计、生产和质检方面提供与批量产品一致的质量标准。

和我们一起讨论您的想法和业务目标。
我们愿为您定制设计。



您想了解更多吗？

我们专业的团队将很高兴与您就单独定制方案中的设计参数等问题进行讨论。我们期待着与您交流的机会。

DUREL弹性体弹簧——优势一目了然

- 在准静态的测试条件下，第三轮压缩行程中的能量吸收率超过50%，甚至已经超出了有关EN标准的要求
- 在重量减轻、体积减小的情况下能够达到更高的能量吸收水平
- 在可靠性和经久耐用性方面远远超出了传统的金属、橡胶和/或液压弹簧
- 类液压的弹簧曲线
- 在铁路车辆的使用周期内无需维护，是最优的选择。
- 优异的耐蠕变性和弯曲疲劳耐久性
- 无粘滑效应，故不制造噪音
- 优异的耐化学性、耐油脂性和耐溶剂性，防止材料的降解和在使用条件下性能的损失
- 适用温度范围广，从-76° F~122° F (-60° C ~ +50° C)*；
相对稳定的材料刚度确保了在各种环境温度下稳定的弹簧性能

*取决于材料的适配，适用环境温度最低可达零下76华氏度（零下60摄氏度），最高可达122华氏度（50摄氏度）。

经久耐用、安全可靠
DURABLE. RELIABLE. SAFE.



YOUR POLYMER SPRING EXPERTS